

MINI AUTO COMPACT

Bereich iD 20 - 42 mm

Keine separate Kontrollbox mehr!

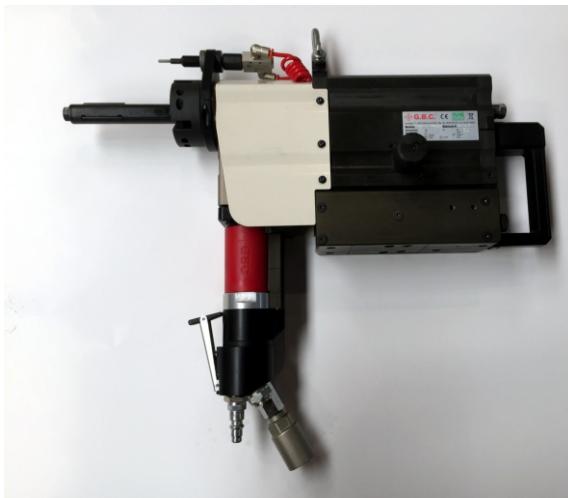

Mobile Rohranfasmaschine
Modell **MINI Auto Compact**
Mit geringen
Außenabmessungen
Zum Bearbeiten von Rohren
auch in beengten
Arbeitsituationen.

Bereich:
20 - 42 mm innen
(optional ab 12,5 mm)

Funktion:
Außenfase, Planen,
Innenfase

Material:
alle Stahlsorten

Antrieb:
pneumatisch

Hinweis:
Das Modell **Mini Auto Compact** ist eine leichte und leistungsstarke Maschine, hervorragend geeignet für das Bearbeiten von Rohren in beengten Arbeitsituationen.



Mit automatischem
Vorschub und automatischer
Einspannvorrichtung. Mit
Betätigen des
Sicherheitsventils spannt die
Maschine und der Vorschub
wird ausgelöst. Die
Vorschubgeschwindigkeit
kann über ein Drosselventil
geregelt werden.



Bearbeitungsbeispiele

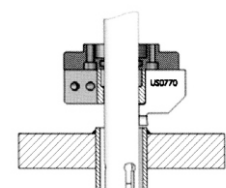
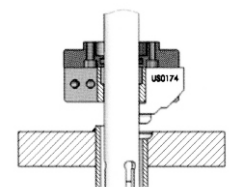
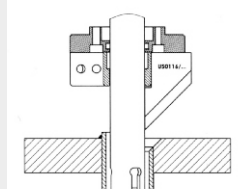

Beispielwerkzeuge

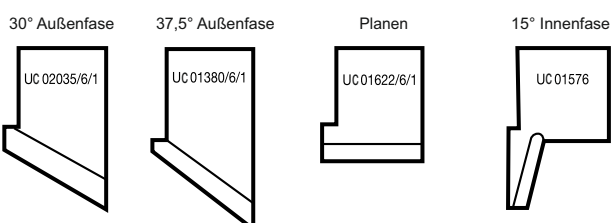

Technische Daten

pneumatisch

Spannbereich	mm (Ø i.)	20-42
Drehzahl	U/min	245
Drehmoment	Nm	29
Vorschub	mm	23
Leistung Pneumatikmotor	Hp (W)	0,583 (430)
Luftbedarf	L/min	440
Luftdruck	bar	6
Luftanschluß	Zoll	1/2"
Leistung Elektromotor	Watt	-
Spannung	Volt	-
Frequenz	Hz	-
Lautstärke max	dB	75
Gewicht	Kg	9

OPTIONAL



Reduzierte Wellen

mit verschiedenen Oberteilen um den Bereich von 12,5 mm bis 21 mm abzudecken.

Oberteil	Spannbereich (Ø i.) mm
12,4 Ø	12,5 - 15
13,9 Ø	14 - 18
16,9 Ø	17 - 21
kit	12,5 - 21

Abmessungen

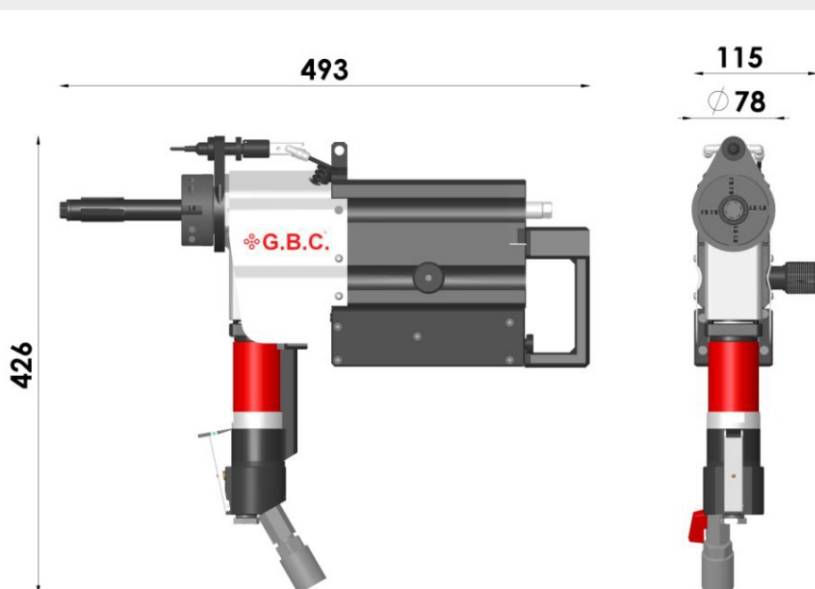

Alle Maschinen werden mit einem kompletten Spannbackensatz, Serviceschlüsseln, Zeichnungen, Bedienungsanleitung in einem Transportkoffer ausgeliefert.
Wir empfehlen bei pneumatischen Maschinen die Verwendung einer tragbaren GBC-Wartungseinheit (bestehend aus Filter und Öler).